

HYB'RAILER

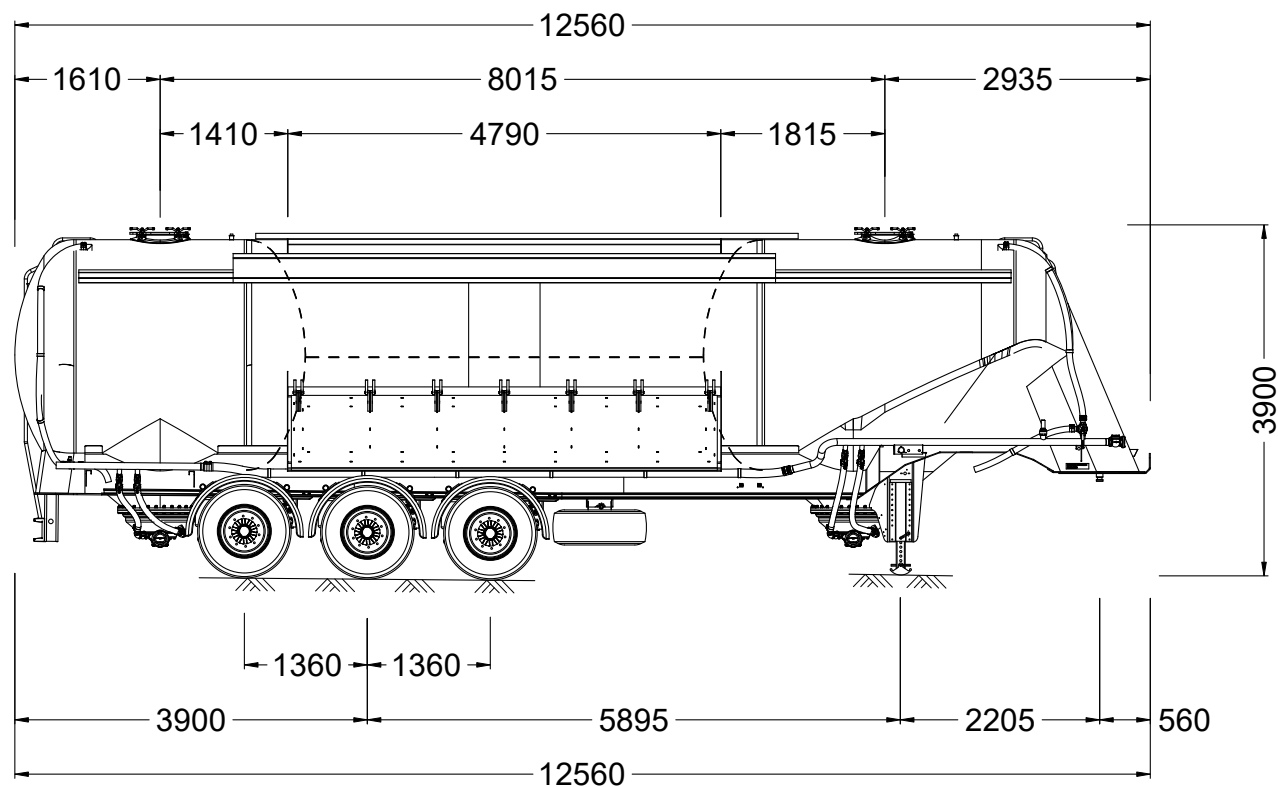

Never go empty. We always go full!



STRUCTURE

Cuves autoportantes sous pression et casier avec vidange latérale, en aluminium.

CUVES

- > 2 compartiments avec volume de 14.2 m³ et 17.1 m³.
- > Pression de service: 2 bar
- > Température de service: -40 °C à 75 °C
- > Vannes pneumatiques indépendantes 4" avec accouplement Storz et cache d'obturation.
- > Trous d'homme 2 x DN 450.

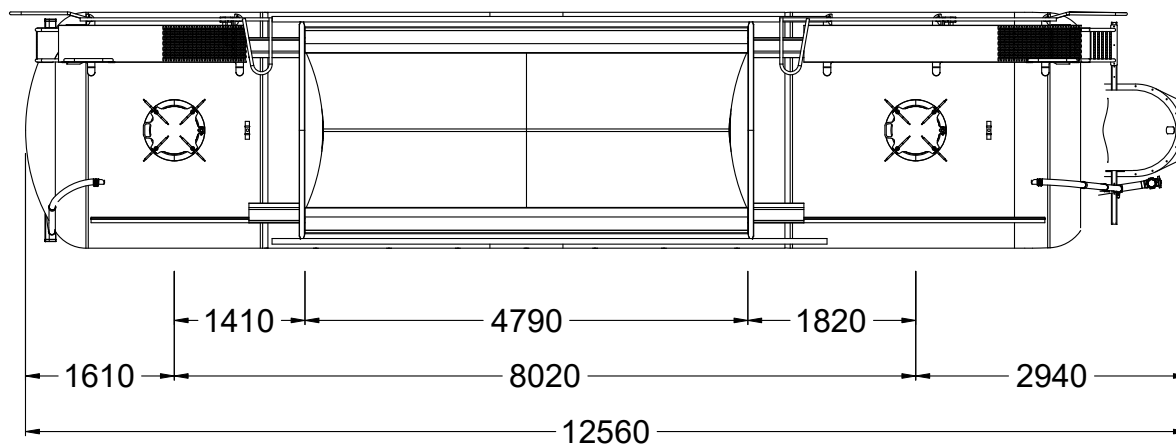

CASIER

- > 1 compartiment volume total 18.0 m³
- > Ouverture de remplissage 1.500 x 3.800 m
- > Inclinaison du fond de 45°
- > Barres de basculement latérales à ouverture pneumatique avec fermetures de sécurité.

CHÂSSIS

3 essieux BPW (1 essieu relevable), avec suspension pneumatique réglable en hauteur et frein à disque (capacité de charge admissible 9 t/essieu).

FREINS

- > Système de freinage à air comprimé à deux conduites selon les directives CE
- > ABS sur un essieu
- > Frein de stationnement à ressort

PNEUS

6 x 385/65 R 22,5" sur jantes en aluminium.

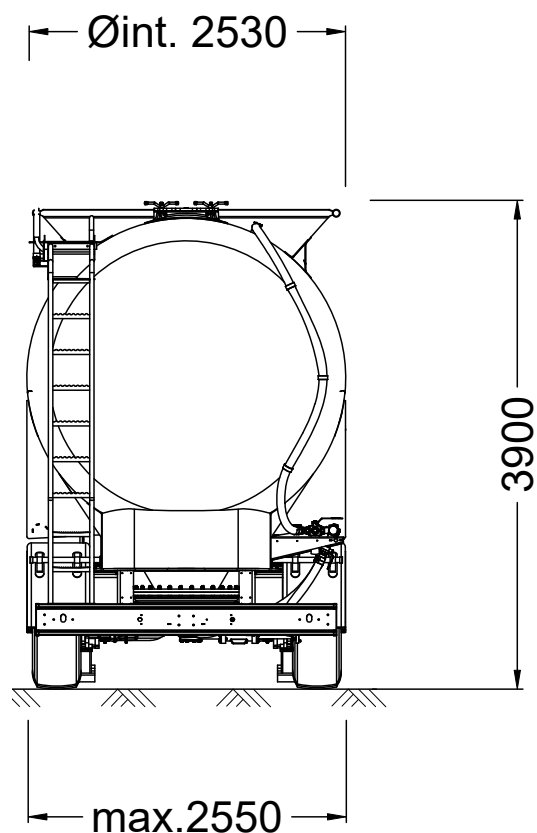

AIR COMPRIMÉ

Groupe électrogène avec soupape de sécurité, manomètre, soupape de passage et de retenue, pour la vidange. Tubes en acier de 3".

PASSERELLE

Grille de marche de sécurité en aluminium, largeur 400 mm, garde-corps en ciseaux et échelle d'accès antidérapante en acier inoxydable.

GÉNÉRALITÉS

- > 2 béquilles pour dételage de la remorque à pleine charge
- > Éclairage (24 V) et protection anti-encastrement conformément aux directives CE
- > Roue de secours; 2 échelles d'accès et garde-corps
- > 2 tuyaux (5,5 m chacun) avec raccords rapides (type Storz), supports de tuyaux
- > 1 boîte à outils; 2 cales; 1 clé pour boulons de roue

PEINTURE

Une couche de primaire d'adhérence et peinture dans la couleur souhaitée.

POIDS

- > Poids total: 36.500 kg
- > Poids à vide: 5.150 kg
- > Charge utile: 31.350 kg